

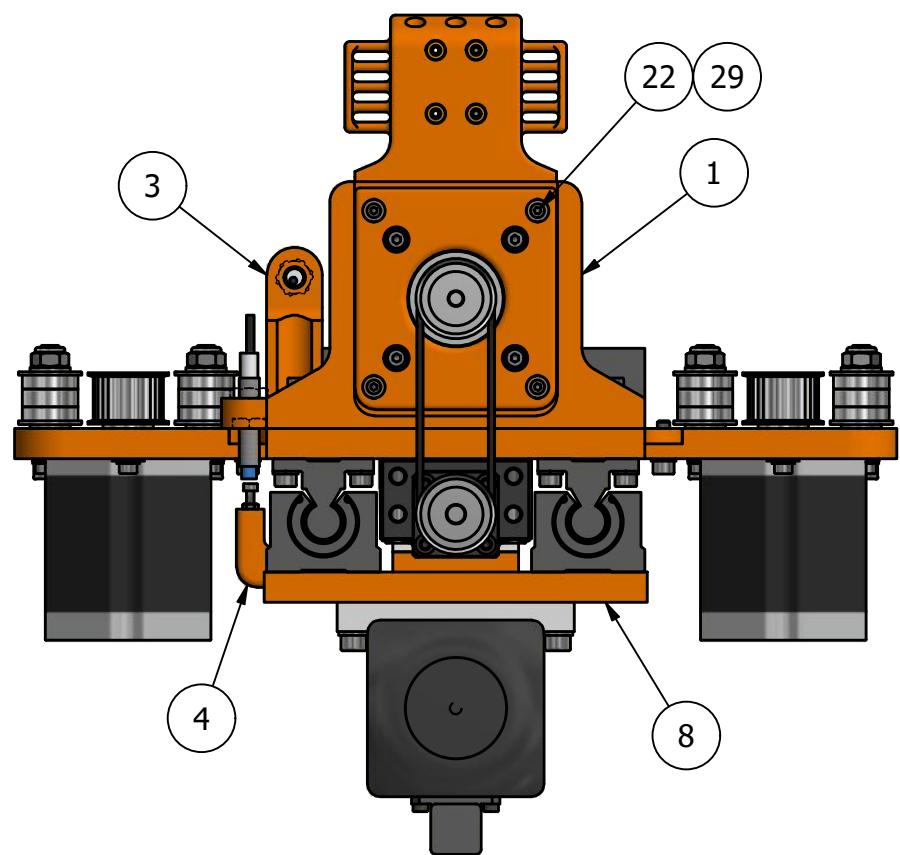
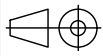

Schnitt A - A



 UNCLE PHIL'S Werkstatt			
Konstrukt. : Herbert Schützeneder	05.12.2019	Maßstab	Benennung
Zeichner : Herbert Schützeneder	05.12.2019	1:5	Z-Achse kompl.
Freigabe :		Maßeinheit	
Dateiname : 00820003.idw		mm / kg	Nema23
Schutzvermerk ISO 16016 beachten! <small>Weitergabe sowie Vervielfältigung dieses Dokuments, Verwertung und Mitteilung seines Inhalts sind verboten, soweit nicht ausdrücklich gestattet. Zuwiderhandlungen verpflichten zu Schadenersatz. Alle Rechte für den Fall der Patent-, Gebrauchsmuster- oder Geschmacksmustereintragung vorbehalten.</small>		Gerät	Zeichnungsnummer
		upCNC XY	00820003
			Rev. 0