

Schnitt A - A

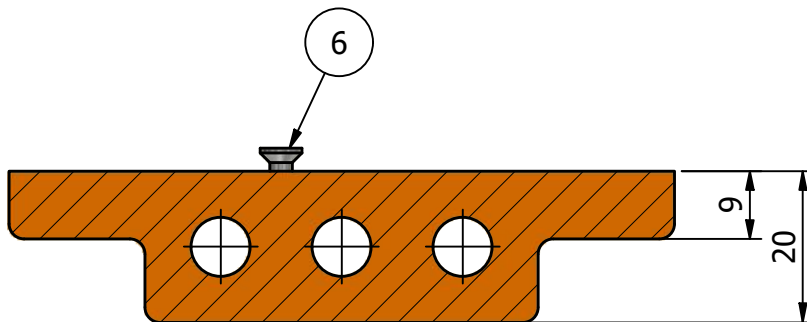

Schnitt B - B

6	2	DIN 10642 - M3 x 20	Senkschraube	DIN 10642			Stahl	
4	3	DIN 4762 - M3 x 30	Inbusschraube	DIN 4762			Stahl	
3	3	DIN 125 - A3	Unterlegscheibe	DIN 125			Stahl	
2	4	00890001	Nietmutter M3	Nietmutter M3			Stahl	
1	1	00860003	Haltebock Kabelschlepp	3D Druckteil			PETG	
P	A	Teilenummer	Benennung	Material/Norm	Länge	Breite	Werkstoff	Gewicht



UNCLE PHIL'S Werkstatt



Konstrukt. : Herbert Schützeneder 05.12.2019

Zeichner : Herbert Schützeneder 05.12.2019

Freigabe :

Dateiname : 00820007.idw

Maßstab

1:1

Maßeinheit

mm / kg

Benennung

Haltebock Kabelschlepp

Schutzvermerk ISO 16016 beachten!

Weitergabe sowie Vervielfältigung dieses Dokuments, Verwertung und Mitteilung seines Inhalts sind verboten, soweit nicht ausdrücklich gestattet. Zuwiderhandlungen verpflichten zu Schadenersatz. Alle Rechte für den Fall der Patent-, Gebrauchsmuster- oder Geschmacksmustereintragung vorbehalten.

Gerät

upCNC XY

Zeichnungsnummer

00820007

Rev.
0